

修理减震器, 全轮驱动车辆

需要用到的**专用工具**、**检测仪器**以及**辅助工具**

t 扭矩扳手 -V.A.G 1332-

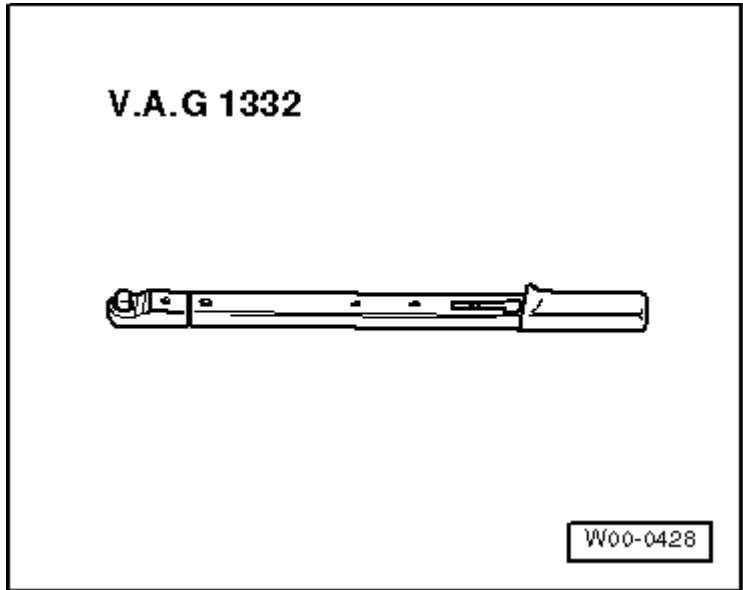

t 减震器工具套件 -T10001-

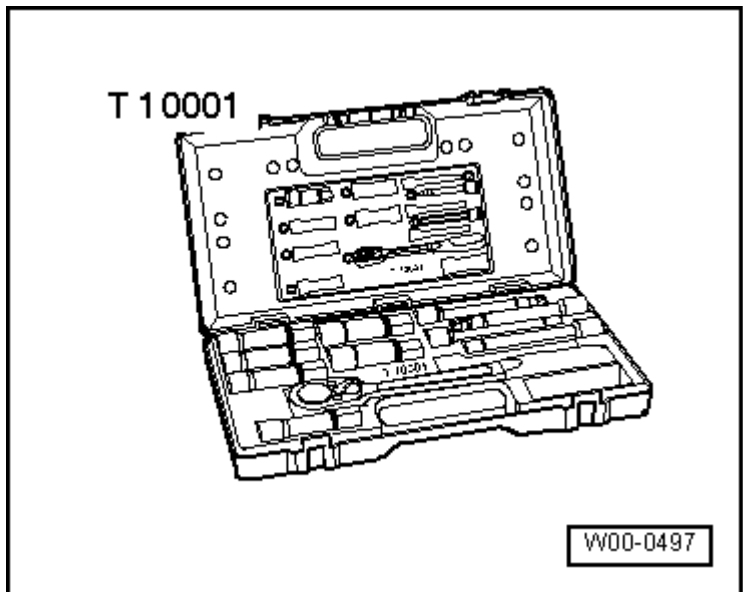

1 - 碎石防护板

2 - 减震器

- q 仅允许在左侧和右侧安装具有相同配件号的减震器。
- q 拆卸和安装 → 相关章节
- q

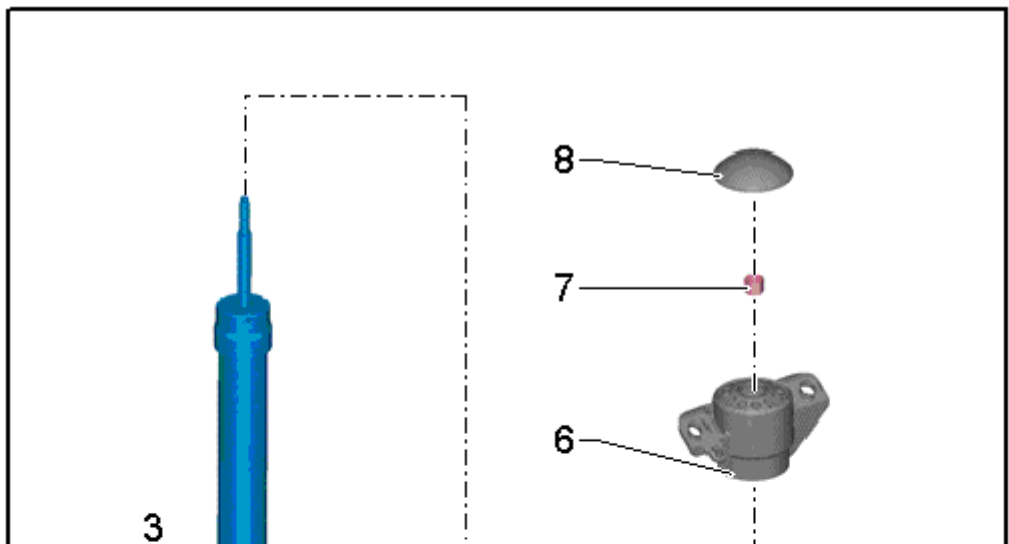

注意不同的底盘规格，参见车辆数据牌 → 相关章节。

- q 损坏的减震器在报废前原则上必须放气并进行排空处理。 → 相关章节

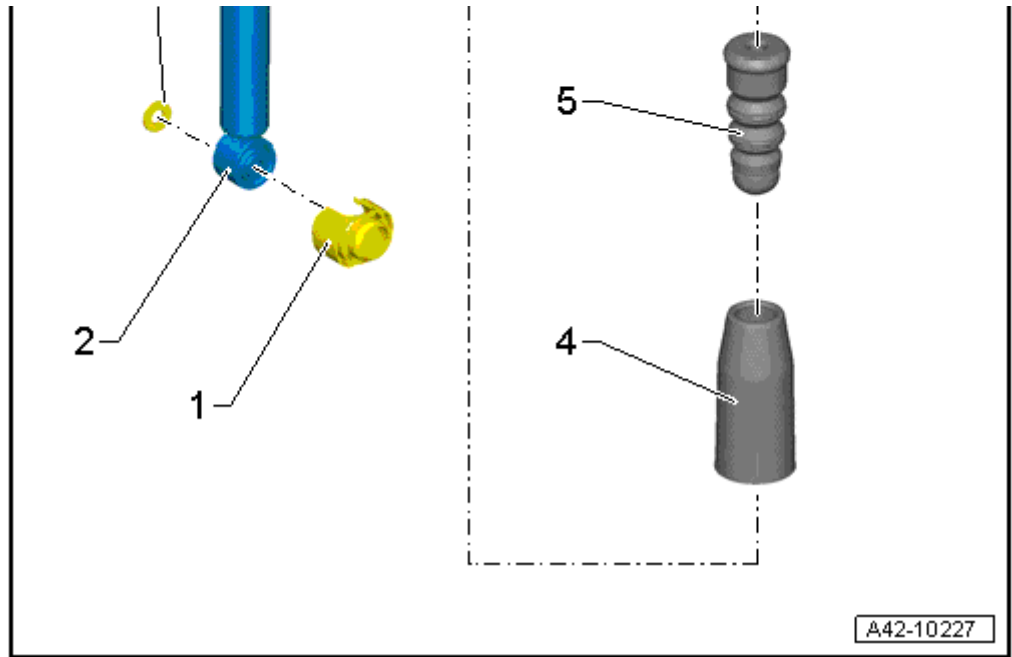

- q 检查拆下的减震器 → 相关章节

3- 垫圈

- q 始终同时使用

4- 保护管

5- 缓冲挡块

6- 上减震器支座

- q 安装位置 → 插图

7- 螺母

- q 35 Nm
- q 每次拆卸后更换
- q 旋下和拧紧 → 插图

8- 盖板

旋下并拧紧螺母

- 1- 常用的棘轮
- 2- 插入工具 -T10001/9-
- 3- 棘轮 -T10001/11-
- 4- 插入工具 -T10001/1-

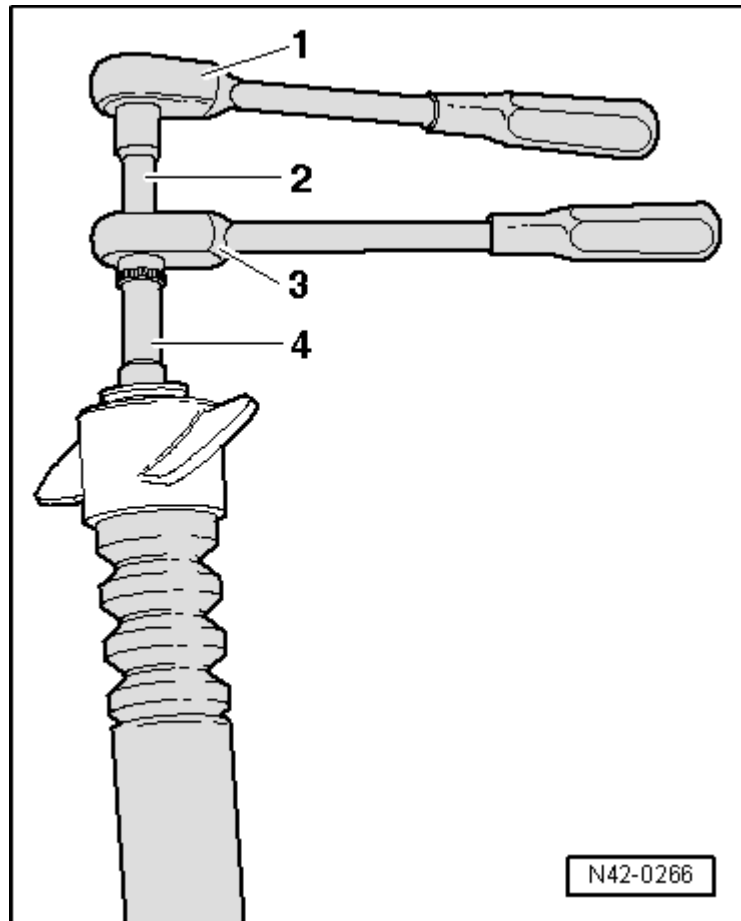

上减震器支座安装位置

- 适当安装上减震器支座, 使其相对于下减震器支座向下转动 90° 。

